



HUGRO®

Qualität aus Waldkirch

seit über
★ **50 Jahren** ★
HUGRO



ultraflache Konstruktion/*ultra flat construction*

großer Temperaturbereich/*wide temperature range*

keine Schmutzkanten/*very little contact surface for contamination*

bietet wenig Angriffsfläche für Vandalismus/*offers little surface for vandalism*

Neu im Lieferprogramm

Progress-FDA

die ideale Lösung für Reinraum- und Lebensmittelindustrie

the ideal solution for cleanrooms and food industry



Progress FDA



Druckmutter: Messing vernickelt
 Unterteil: Messing vernickelt
 Dichtung: TPE
 Dichtring: FPM
 Zugentlastung: nach EN 50262, Ausf. A
 Einsatztemperatur: -40 °C bis 100 °C
 Schutzart: IP 68 (bis 10 bar)
 Schutzart Zusatz: IP 69 K
 Wandstärke: max. 5 mm

Compression nut: brass, nickel-plated
 Lower part: brass, nickel-plated
 Sealing insert: TPE
 Sealing washer: FPM
 Strain relief: acc. to EN 50262, version A
 Temperature range: -40 °C to 100 °C
 Protection type: IP 68 (up to 10 bar)
 Protection type supplement: IP 69 K
 Wall tickness: max. 5 mm

100.00
100.33

Anschlussgewinde metrisch

Entry thread metric

Gewinde Entry Thread AG			ØA mm	H mm	L	HUGRO No.
Dichteinsatz nicht durchgehend isoliert / Sealing insert not overall						
M 16 x 1,5	5 - 6,5	18	22	4	21	100.1706.00
M 16 x 1,5	6,5 - 8	18	22	4	21	100.1708.00
M 20 x 1,5	6 - 8	24	27	4,5	23	100.2008.00
M 20 x 1,5	8 - 10,5	24	27	4,5	23	100.2010.00
M 25 x 1,5	8 - 11	30	32	5,5	25	100.2511.00
M 25 x 1,5	11 - 15	30	32	5,5	25	100.2515.00
M 32 x 1,5	12,5 - 16	36	39	6	28	100.3216.00
M 32 x 1,5	16 - 20,5	36	39	6	28	100.3220.00

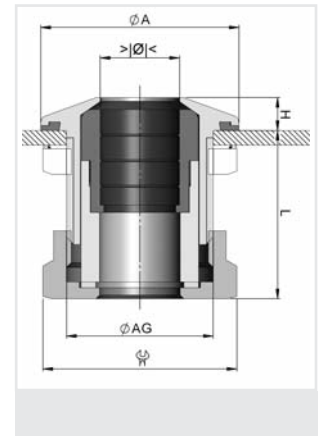



Progress-FDA/HT

Druckmutter: Rostfreier Stahl A2
 Unterteil: Messing vernickelt
 Dichtung: FPM (grün) / FKM (blau)
 Dichtring: FPM (grün) / FKM (blau)
 Zugentlastung: nach EN 50262, Ausf. A
 Einsatztemperatur FPM: -40 °C bis 200 °C
 Einsatztemperatur FKM: -40 °C bis 200 °C*
 Schutzart: IP 68 (bis 10 bar)
 Schutzart Zusatz: IP 69 K
 Wandstärke: max. 5 mm

Compression nut: stainless steel A2
 Lower part: brass, nickel-plated
 Sealing insert: FPM (green) / FKM (blue)
 Sealing washer: FPM (green) / FKM (blue)
 Strain relief: acc. to EN 50262, version A
 Temperature range FPM: -40 °C to 200 °C
 Temperature range FKM: -40 °C to 200 °C*
 Protection type: IP 68 (up to 10 bar)
 Protection type supplement: IP 69 K
 Wall tickness: max. 5 mm

100.00



Gewinde Entry Thread AG			ØA mm	H mm	L	HUGRO No.
Dichteinsatz nicht durchgehend isoliert / Sealing insert not overall						
M 16 x 1,5	5 - 6,5	18	22	4	21	100.1706.33
M 16 x 1,5	6,5 - 8	18	22	4	21	100.1708.33
M 20 x 1,5	6 - 8	24	27	4,5	23	100.2008.33 *
M 20 x 1,5	8 - 10,5	24	27	4,5	23	100.2010.33
M 25 x 1,5	8 - 11	30	32	5,5	25	100.2511.33 *
M 25 x 1,5	11 - 15	30	32	5,5	25	100.2515.33
M 32 x 1,5	12,5 - 16	36	39	6	28	100.3216.33 *
M 32 x 1,5	16 - 20,5	36	39	6	28	100.3220.33
Auf Anfrage lieferbar: Available on request:						
- Ausführung mit * - versions with *						
- FKM Ausführung sind FDA konform - FKM versions are conform to FDA						

100.33



www.hugro.com